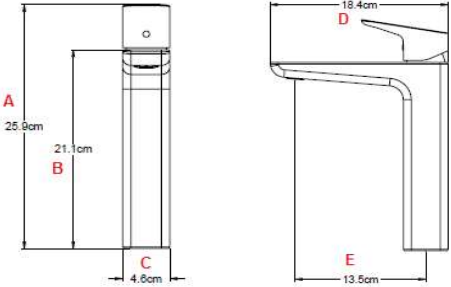

CÓDIGO:	IMAGEN	DIBUJO TÉCNICO
21.2156.21		
LÍNEA:		
FONTE		
FAMILIA:		
MONOMANDOS		
DESCRIPCIÓN:	MONOMANDO PARA LAVABO ALTO	

NORMAS	CERTIFICACIÓN
NMX-C-415-ONNCE "INDUSTRIA DE LA CONSTRUCCION - VALVULAS PARA AGUA DE USO DOMESTICO - ESPECIFICACIONES Y METODOS DE PRUEBAS"	NO

MATERIALES DE FABRICACIÓN			
Parte	Material	Parte	Material
MANERAL	ZAMAC	CUERPO/NARIZ	LATÓN
CARTUCHO	PLÁSTICO	AERADOR	PLÁSTICO

CARACTERÍSTICAS TÉCNICAS		
DIMENSIONES:	MEDIDA	COLOCACIÓN:
Zona "A"	259 mm	<ol style="list-style-type: none"> 1. Tome el monomando y rosque firmemente en la base de birlo y las mangueras. 2. Coloque el chapetón y el anillo de hule por la parte inferior del monomando. 3. Introduzca el birlo y mangueras del monomando a través del barreno central del mueble, asegúrese que el chapetón quede bien colocado y firme contra el mueble. por la parte inferior del mueble introduzca el empaque tipo M y la rondana tipo M. 4. Verifique que las mangueras y el birlo queden en el interior del empaque y de la rondana tipo M. 5. alinee su monomando y rosque firmemente la tuerca. conecte las mangueras a la alimentación de agua rosca 1/2" NPT.
Zona "B"	211 mm	
Zona "C"	46 mm	
Zona "D"	184 mm	
Zona "E"	135 mm	
Roscas de alimentación mangueras	1/2" - 14 - NPT	

Peso del producto (kg)	1,920	PRESION MINIMA REQUERIDA:	Funcionamiento de 0,1 A 6 kg/cm ²
ACABADOS:		TIPO DE CARTUCHO	Cartucho plástico monomando funcionamiento suave y uniforme
CODIGO	TERMINADO	GASTO	Clasificación: Media y Alta presión Grado Ecológico
21.2156.21	Cromo		Presión optima de trabajo 1,0 A 3,0 kg/cm ²

CARACTERÍSTICAS TÉCNICAS DEL ACABADO:	
Cromo 0.25 Micras Min.	
Níquel 13.0 Micras Min.	
Cobre 2.5 Micras Min.	

RECOMENDACIONES:	
Antes de conectar la alimentación del agua asegúrese de purgar las líneas para evitar filtraciones de impurezas que puedan dañar el funcionamiento. dar limpieza periodica al aireador eliminando todas las particulas atrapadas, nunca utilizar silicon para la instalacion del producto. utilizar llaves angulares marca stanza ó urrea para su instalación.	
MANTENIMIENTO:	
Para la limpieza usar siempre una tela suave humeda y luego secar. Nunca utilizar articulos cortantes, fibras, lijas, detergentes, solventes ni polvos abrasivos, no dejar el producto sin limpiar por periodos largos de tiempo.	

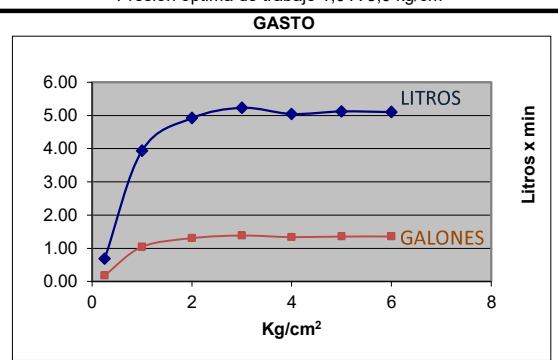

GARANTIA:	
"GARANTIA" Contra cualquier defecto de fabricacion y en caso de presentar algun problema de esta naturaleza el producto sera reemplazado sin costo al comprador.	
10 años de garantia en acabado cromo, y 2 años en otro acabado.	

Presión	Gasto L	Gasto Gal.
0.25	0.68	0.18
1.0	3.94	1.04
2.0	4.92	1.30
3.0	5.24	1.38
4.0	5.05	1.33
5.0	5.13	1.35
6.0	5.11	1.35

"EN CASO DE INSTALAR EL PRODUCTO A UNA PRESIÓN DISTINTA A LA INDICADA ALTERARÁ EL FUNCIONAMIENTO Y CONSUMO DE AGUA DEL MISMO."